

# Mastbühne

- Max Arbeitshöhe 10 m

## Technische Daten

Arbeitshöhe	10,0 m
Plattformhöhe	8,0 m
Seitliche Reichweite	3,0 m
Max. Tragfähigkeit	200 kg
Auslegerradius	0,7 x 0,99 m
D - Länge in eingefahrenem Zustand	2,65 m
B - Breite in eingefahrenem Zustand	1,0 m
A - Höhe in eingefahrenem Zustand	1,99 m
Seitlicher Überhang	0 cm
C - Radstand	1,2 m
E - Bodenfreiheit	10 cm
Verfahrbarkeit in maximaler Höhe bis	8,0 m
Fahrgeschwindigkeit	0,7 - 4,5 km/h
Wenderadius - außen	1,88 m
Schwenkbereich	345°
Vertikaler Schwenkbereich	130° (+70 / -60)
Reifen - nichtmarkierend	16 x 5 x 10,5
Neigung	3°
Steigfähigkeit	23 %
Tankkapazität des Hydrauliköls	7 l
Antrieb	24V - 240 Amph
Gesamtgewicht	2760 kg



Arbeitsbühnen · Service · Geräteverleih

# VOGGENAUER<sup>GmbH</sup>

Altstein 15 / 83134 Prutting · Mobiltel: 0171/3002614  
info@voggenauer-arbeitsbuehnen.de · Tel: 08036/8834  
www.voggenauer-arbeitsbuehnen.de · Fax: 08036/1764

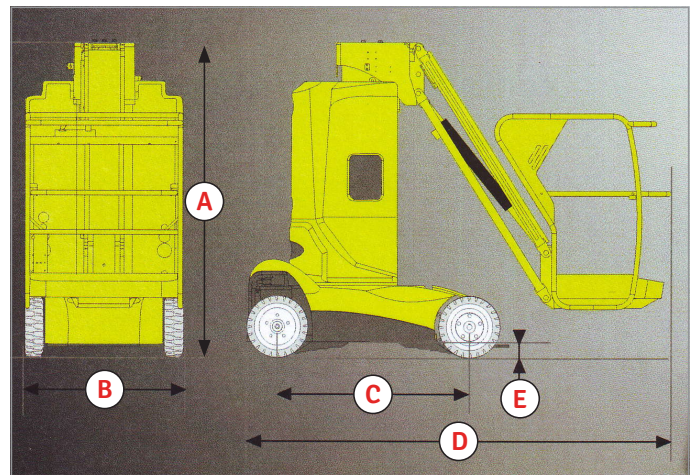

# Mastbühne

## Standardausstattung

- Elektromotor 24 V
- Antriebsbatterien 24 V - 240 Ah
- Batterieladegerät 20 Amp
- Batterieladestandanzeige
- Kippschutz
- Stufenlose proportionale Geschwindigkeit
- 2 vordere Lenkräder
- 2 elektrische Fahrmotoren hinten
- Abriebarme Reifen
- Manuelles lösen der Bremse
- Betriebsstundenzähler
- Hupe im Arbeitskorb
- 2 Notausschalter oben/unten
- Automatische Lastüberwachung der Plattform
- Notpumpe
- Bedienpult oben/unten
- Fixiertes Bedienpult auf der Arbeitsplattform
- 2 Anschlagösen für Fallschutz
- Abschlepp- und Kranösen

## Optionen und Zubehör

- Steckdose auf der Arbeitsplattform
- Wartungsfreie Batterien
- Zentrale Batteriebefüllung
- Warnsignal beim Fahren/Heben
- Blinklicht
- Arbeitsscheinwerfer
- Druckluftanschluß im Korb
- Kit für kalte Länder
- Bioöl



Arbeitsbühnen · Service · Geräteverleih

# VOGGENAUER<sup>GmbH</sup>

Altstein 15 / 83134 Prutting · Mobiltel: 0171/3002614  
info@voggenauer-arbeitsbuehnen.de · Tel: 08036/8834  
www.voggenauer-arbeitsbuehnen.de · Fax: 08036/1764

